

DODATKOWY ZBIORNIK PALIWA - ALUMINIUM O POJEMNOŚĆ

32-U.S.gallons - 200l
Podziałka 1:24

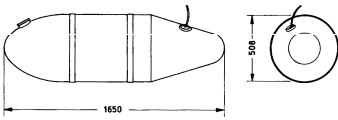

ŚWIATLA ROZPOZNAWACZE

CZERWONE
ZIEŁONE
BURSZTYNOWE

BDMBA 1000 LBS - 453,6 kg

Podziałka 1:24

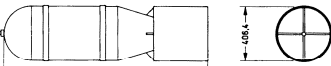

NIEKIEROWANY POCISK RAKIETOWY

Podziałka 1:24



WIDOK Z DOŁU

Plan przedstawia wczesną wersję SB2C-3. Późniejsze serie, oznaczone jako SB2C-3E, wyposażono w perforowane klapy i nową aparaturę radiolokacyjną AN/APG-4.

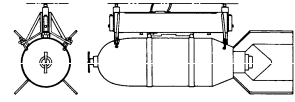

ZACZEPIE PODSKRZYDŁOWY Z PODWIESZONA BOMBA 500 LBS - 227 kg

Podziałka 1:24

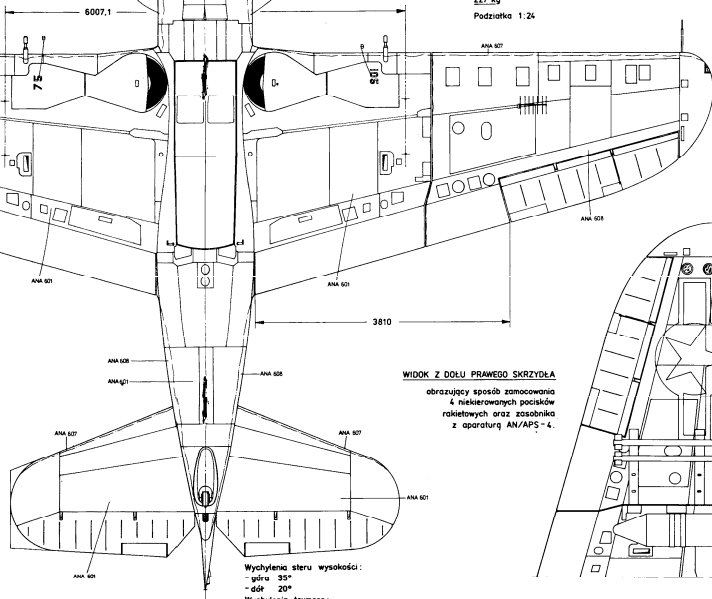

WIDOK Z DOŁU PRAWEGO SKRZYDŁA

obrazujący sposób zamocowania 4 niekierowanych pocisków rakietowych oraz zasobnika z aparaturą AN/APG-4.

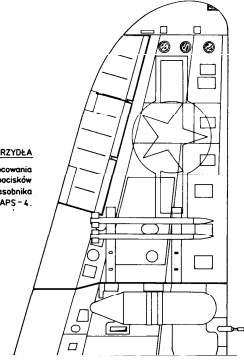

Wychylenie steru wysokość:
- góra 35°
- dół 20°
Wychylenia trymera:
- góra 25°
- dół 20°

CURTISS SB2C-3 HELLDIVER

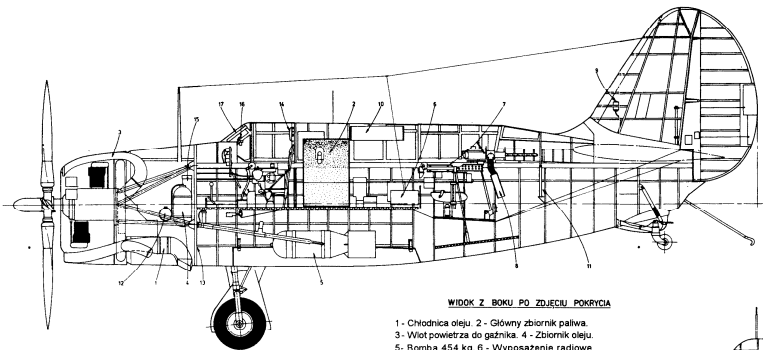

WIDOK Z BOKU PO ZJĘCIU POKRYCIA

- 1 - Chłodnica oleju. 2 - Główny zbiornik paliwa.
- 3 - Wlot powietrza do gaźnika. 4 - Zbiornik oleju.
- 5 - Bomba 454 kg. 6 - Wyposażenie radiowe.
- 7 - Obrótka z dwoma km 7,62 mm. 8 - Zasobnik amunicji.
- 9 - Busola odległościowa. 10 - Zasobnik portonu ratunkowego.
- 11 - Silownik opuszczający tylną część osłony kabiny.
- 13 - Przegroda ogniowa. 14 - Zagłówek pilota-czarna skóra.
- 16 - Celownik. 17 - Szyba pancerna.

TABLICA PRZYRZĄDÓW POKŁADOWYCH PILOTA

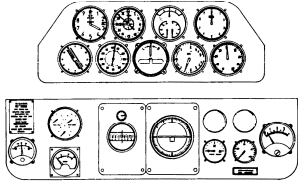

Pełny obrys łopaty śmigła

ŚMIGŁO METALOWE SAMOPRZESTAWIALNE CURTISS-ELECTRIC # 12 Z"

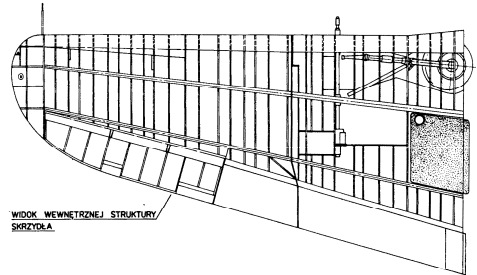
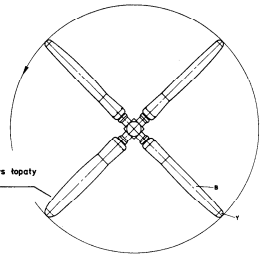

WIDOK WEWNĘTRZNEJ STRUKTURY SKRZYDŁA

WIDOK Z TYŁU

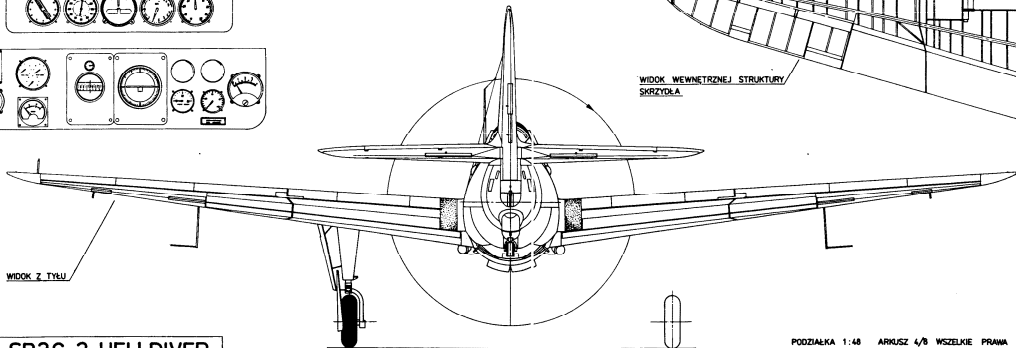

CURTISS SB2C-3 HELLDIVER

SB2C-1 Mod I
Widok z lewej strony.

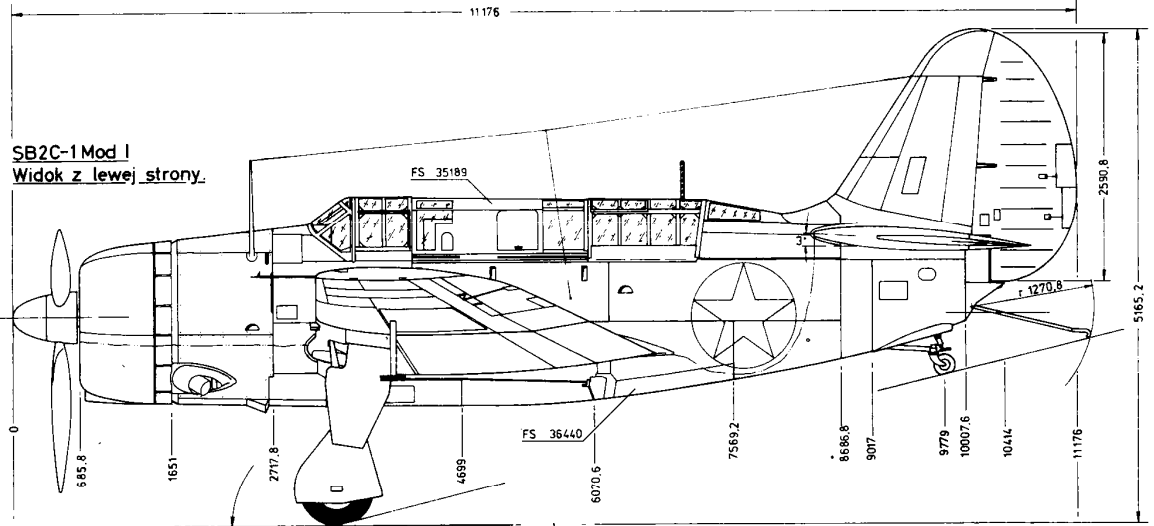

MALOWANIE

Widok z boku przedstawia malowanie SB2C-1 Mod I, Bu.No.00016 widzianego nad stanem Ohio, 12 stycznia 1943.
Kamuflaż dwubarwny: ciemnoszary Fs 35189 / jasnoszary Fs 36440.

SB2C-1,A-25
Widok z góry.

UWAGA
Kąt zaklinowania statecznika pionowego: 1,5° w lewo.

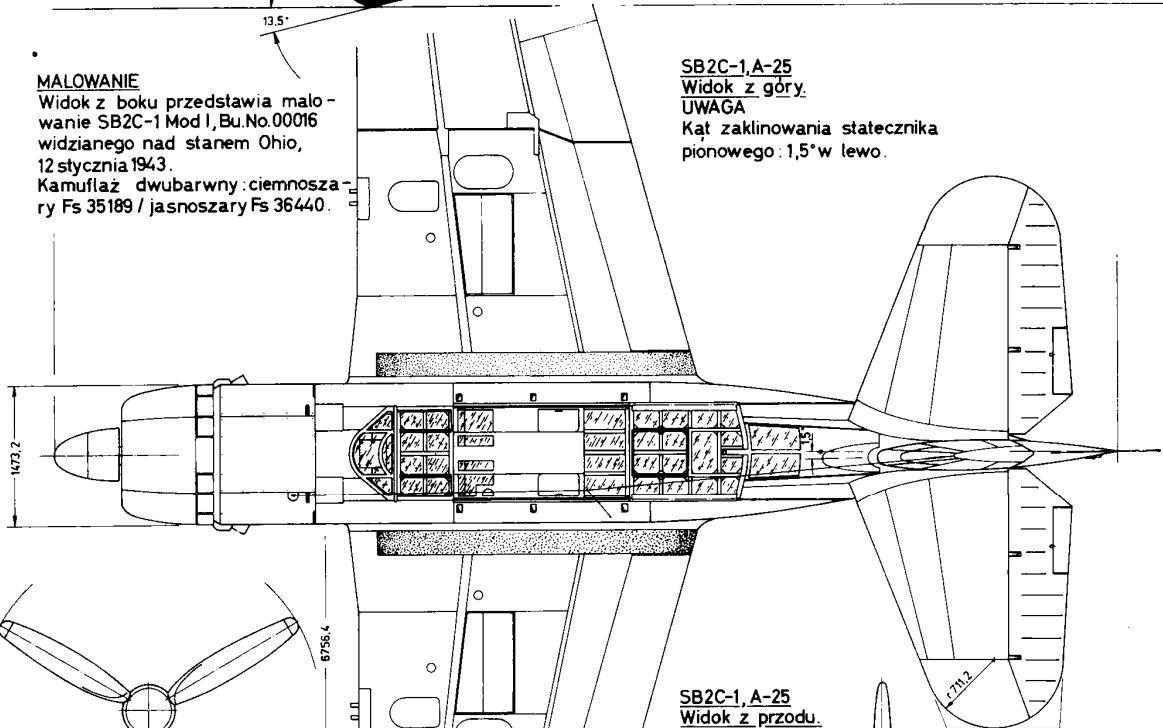

SB2C-1, A-25
Widok z przodu.

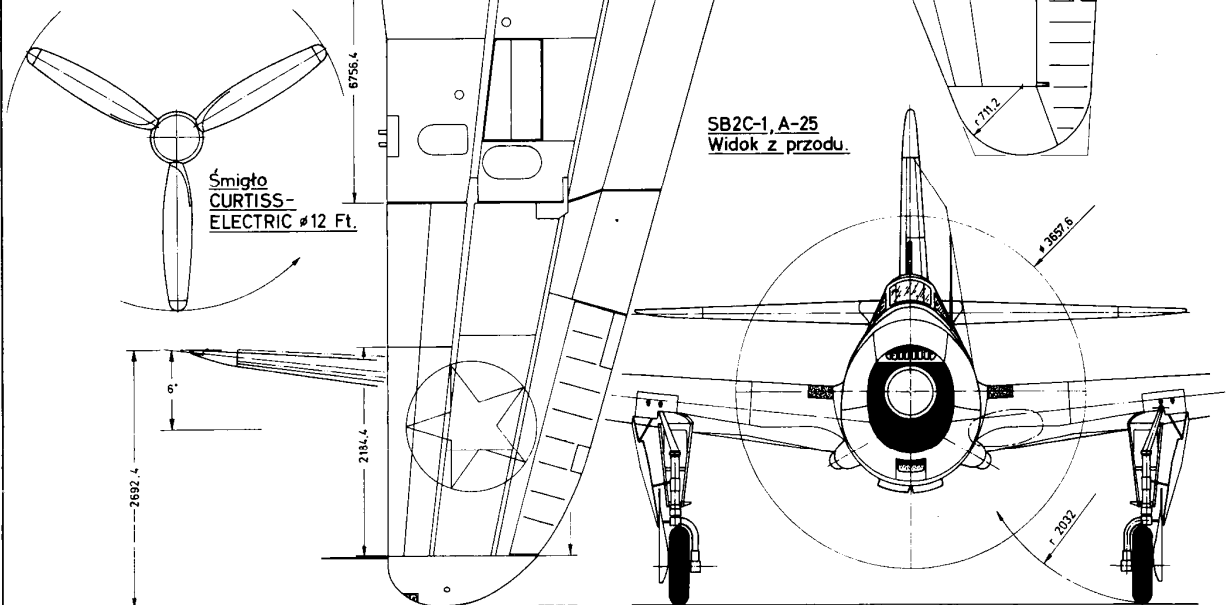

CURTISS SB2C-1, A-25

SKRZYDŁA w miniaturze 12

PODZIAŁKA 1:72 ARKUSZ 6/8
0 0,5 1 2 3m.

A-25 A SHIRKE
Widok z prawej strony

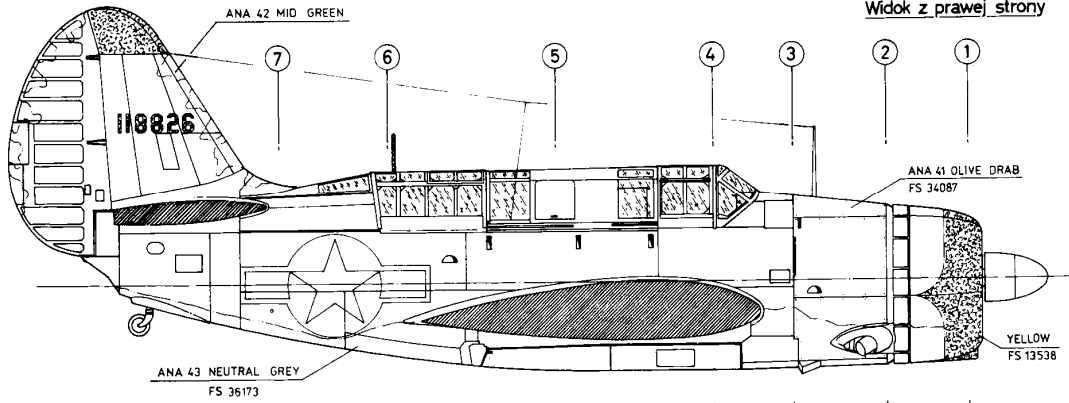

MALOWANIE

Widok z prawej strony przedstawia A-25A-10-CA z 13 dywizjonu myśliwskiego, który w roku 1942 będąc częścią korpusu obrony terytorialnej, stacjonował na różnych lotniskach stanu Floryda. Malowanie standardowe ANA 41/42/43. Prząd osłony silnika, końcówka statecznika pionowego, oraz numery seryjne na stateczniku pionowym i dolnej powierzchni prawego skrzydła - żółtopomarańczowe.

SB2C-1, A-25
Widok z dołu.

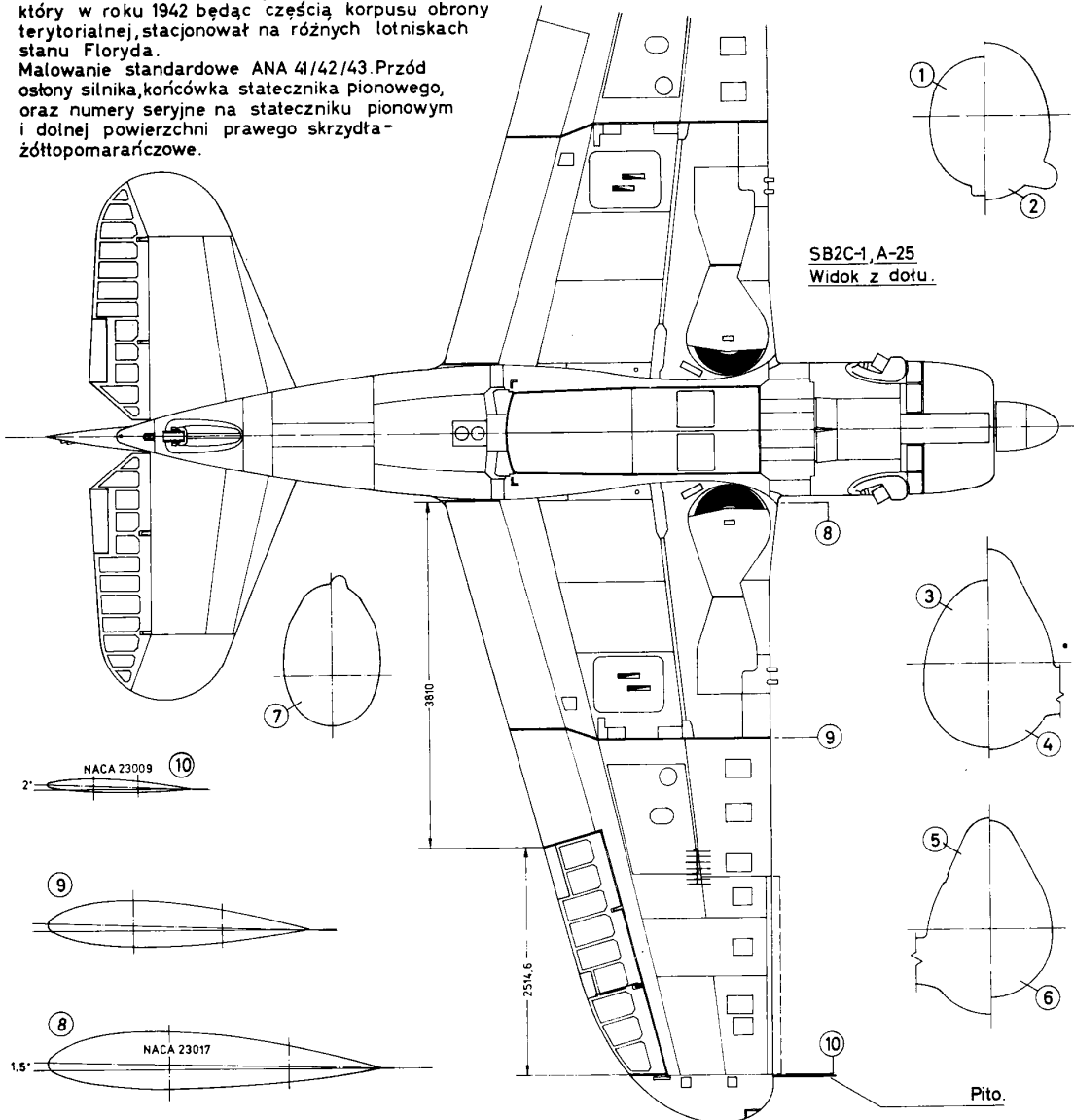

CURTISS SB2C-1, A-25

PODZIAŁKA 1:72 ARKUSZ 7/8
0 0,5 1 2 3m

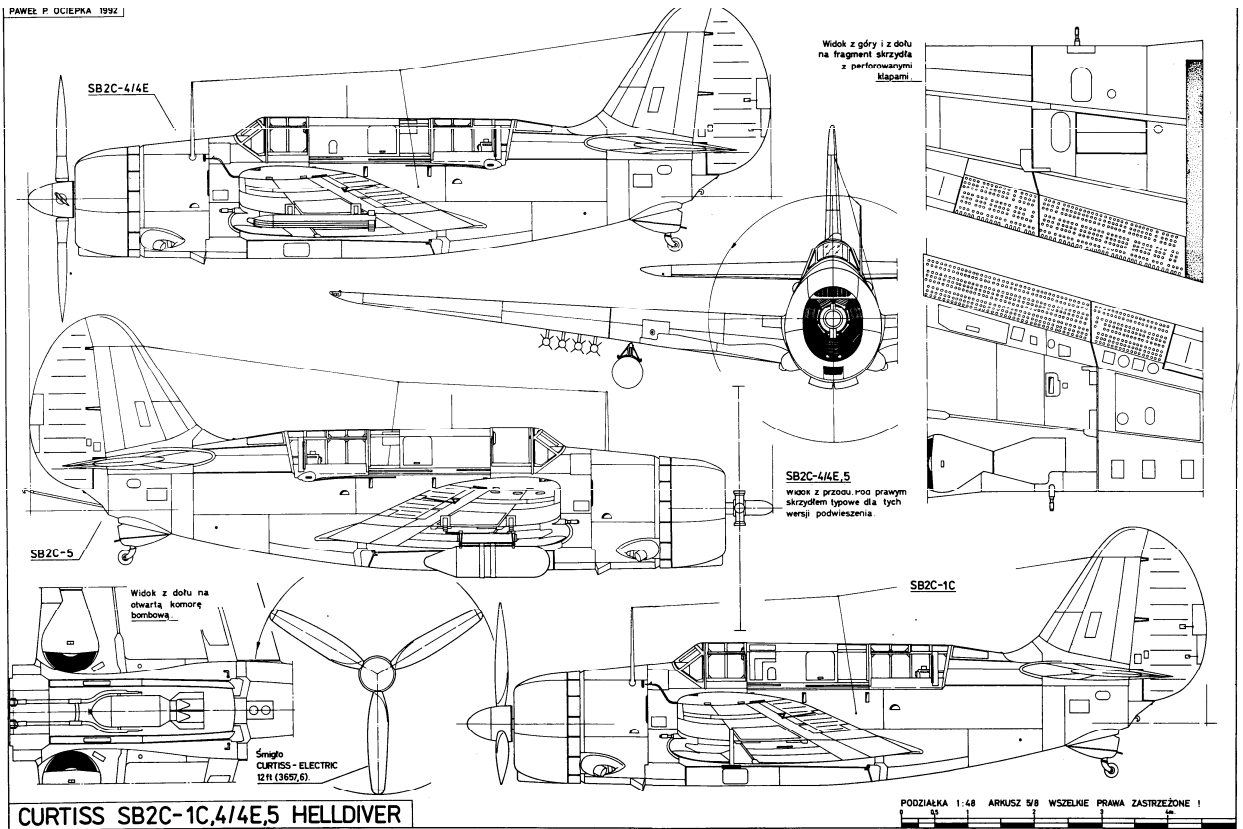

Dodatkowe zbiorniki paliwa mocowane
w pylonach podskrzydłowych.

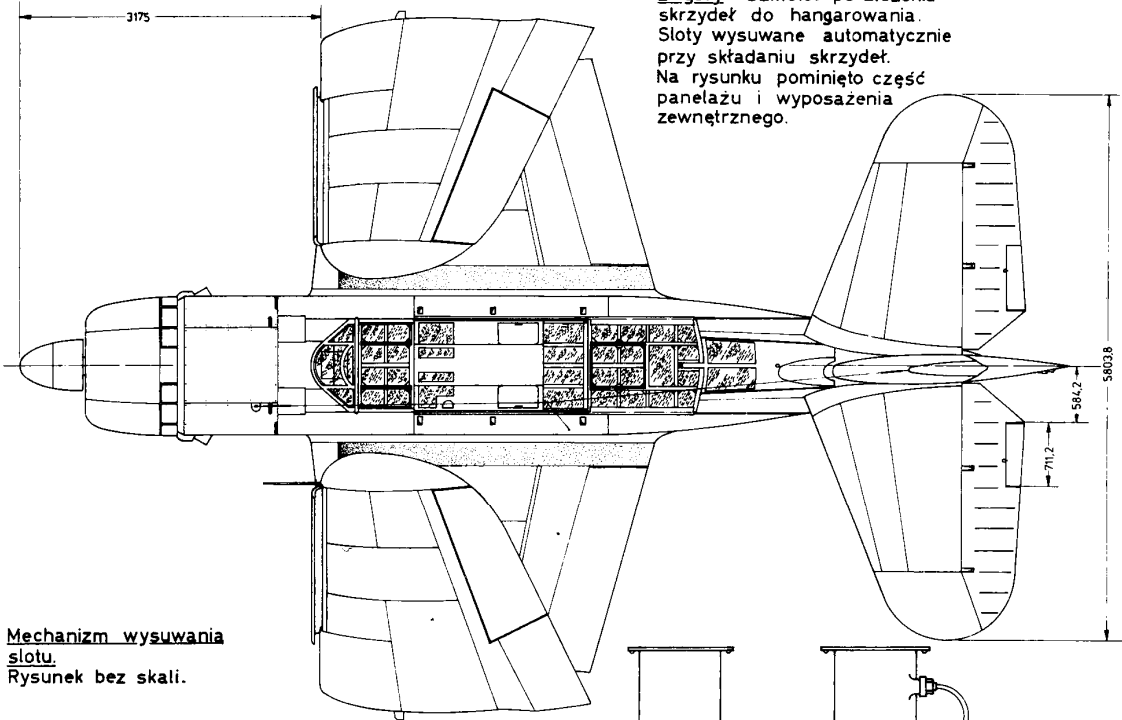
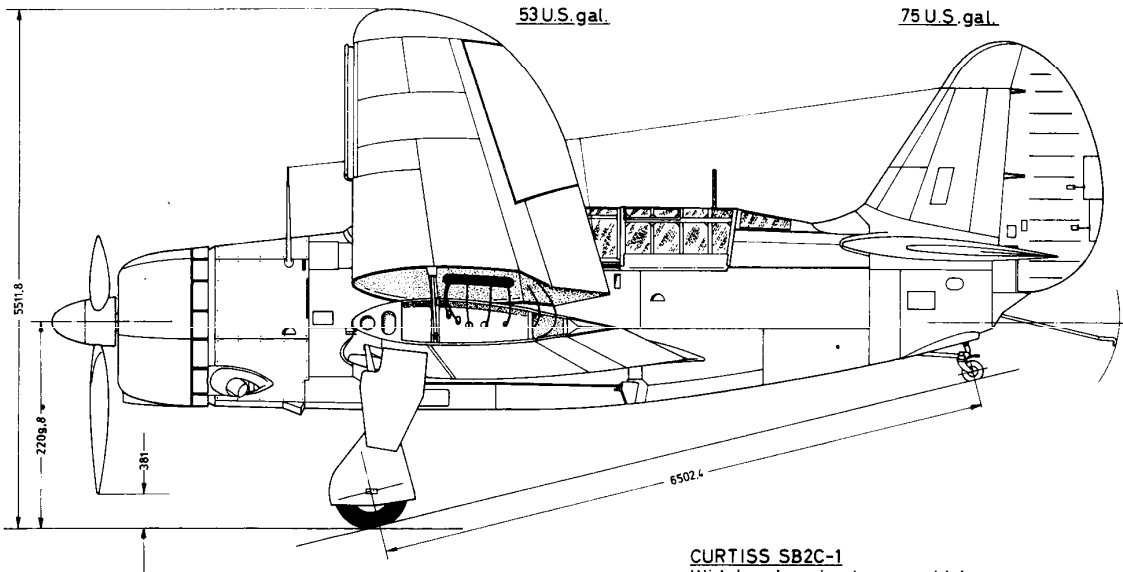

CURTISS SB2C-1

Widok z lewej strony; widok z góry - samolot po złożeniu skrzydeł do hangarowania. Sloty wysuwane automatycznie przy składaniu skrzydeł. Na rysunku pominięto część panelażu i wyposażenia zewnętrznego.

Mechanizm wysuwania slotu.
Rysunek bez skali.

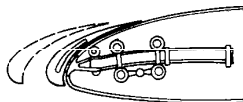

Prowadnice wyrzutni niekierowanych pocisków rakietowych.
Rysunek bez skali.

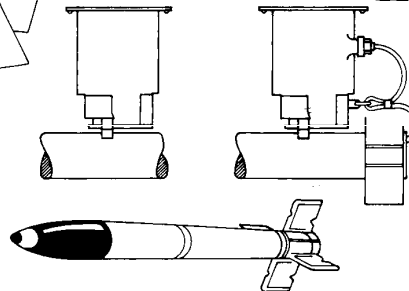

CURTISS SB2C HELLDIVER

PODZIAŁKA 1:72 ARKUSZ 8/8
0 0.5 1 2 3m

